

the lighters company



vertrieb von original zippo-feuerzeugen

"THE WINNING COMBINATION  
FOR YOUR SUCCESS"



**PROGRAMMÜBERSICHT**

**zippo**<sup>®</sup>  
FOR REAL

# INHALT

## INHALT

- 3** fire-con Unternehmensprofil
- 4** Zippo Basic No. 1 worldwide / Chrom gebürstet
- 5** Zippo Classic brass brushed / Messing gebürstet
- 6** Zippo Classic brass polished / Messing poliert
- 7** Zippo Classic chrome polished / Chrom poliert
- 8** Zippo Classic chrome finish
- 9** Zippo Replica 1941
- 10** Zippo Black Ice
- 11** Zippo Classic Colors
- 12** Zippo Champagne & Mood Indigo
- 13** Zippo Multi-Purpose Lighter – DAS Stabfeuerzeug
- 14** Bedruckungsflächen
- 15** Bedruckungsvarianten
- 16** Accessoires
- 17** Zippo Anatomy und Originalitäts-Siegel-Erklärung
- 18/19** fire-con Serviceportfolio



# "THE WINNING COMBINATION FOR YOUR SUCCESS"

## DIE GEWINNENDE KOMBINATION FÜR IHREN ERFOLG



ab 50 Stück

## TREND, FREIHEIT, KULT, INDIVIDUALITÄT . . .

. . . mit welchen Eigenschaften auch immer Sie **IHRE MARKE BEI IHREN ZIELGRUPPEN** in Verbindung bringen möchten; ein Zippo-Feuerzeug bietet Ihnen **DAS OPTIMALE MEDIUM** dazu, denn es ist schlichtweg eines **DER KLEINSTEN UND BELIEBTESTEN WERBEFLÄCHEN DER WELT!!!**

fire-con hat sich auf genau diese Idee und Ihre individuellen Bedürfnisse spezialisiert und bietet Ihnen allen notwendigen Rundum-Service. Egal ob Sie Ihr Zippo-Feuerzeug als Werbemittel/Präsent für Ihre Kundschaft, als Incentive für die Motivationssteigerung Ihrer Mitarbeiter oder als Merchandising-Artikel für Ihren Shop einsetzen möchten; fire-con berät Sie in allen Belangen.

Hierbei sind die Erstellung von Layouts/Mustern, eine attraktive Preisstellung und unser persönlicher Beratungs-Service an Ihrem Standort eine Selbstverständlichkeit für uns.

**Wir sind IHR Partner, wenn es um DIE KOMBINATION IHRER MARKE MIT EINEM ZIPPO-FEUERZEUG geht, denn wir sind DER europaweite Vertriebspartner für markenspezifische und gebrandete Zippo-Feuerzeuge.**

Wir versichern Ihnen: **"it works"**



## Zippo – eine amerikanische Ikone

### Der Anfang

Was haben viele Hollywood-Filme gemeinsam? - Einen unauffälligen Akteur im Hintergrund. Einen, der zur Lässigkeit seines Verwenders beiträgt. Das Zippo-Sturmfeuerzeug.  
Die Legende beginnt in den 30-er Jahren.

Im Sommer 1932 kommt George G. Blaisdell im Bradford Country Club ins Gespräch mit einem elegant gekleideten Mann, der sich eine Zigarette mit einem österreichischen Sturmfeuerzeug anzündet. Auf Blaisdells Frage, warum dieser

kein Feuerzeug benutze, das besser zu seinem Anzug passe, entgegnet der Mann schlicht und ergreifend: "Weil es funktioniert."

Die Geschäftsidee war geboren.

## ZIPPO BASIC NO. 1 WORLDWIDE CHROM GEBÜRSTET



**020.200**  
Chrom gebürstet



**020.200**  
Chrom gebürstet  
mit Glanzätzung



**026.001**  
Vintage Chrom gebürstet



**027.009**  
Chrom gebürstet Slim



**200.008**  
Pfeifen-Feuerzeug  
Chrom gebürstet



**020.200**  
Chrom gebürstet  
mit Farbdruck

## Das Feuerzeug

Blaisdell nutzt das österreichische Sturmfeuerzeug als Basis für eine eigene Entwicklung. Als Produktionsstätte dient eine Werkstatt im zweiten Stock eines Kfz-Reparaturbetriebs in Blaisdells Heimatstadt Bradford, Pennsylvania (USA). Das Gehäuse wird rechteckig, die Klappe

mit einem geschweißten Scharnier am Gehäuse befestigt und der Docht mit einem Windschutz umhüllt. Weil ihm der Klang des Wortes "Zipper" (Reißverschluss) so gut gefällt, nennt er sein Feuerzeug "Zippo". Blaisdell ist derart überzeugt von seinem Produkt, dass er

spontan erklärt "es in seinem Leben nicht mehr zu verändern" und es mit einer lebenslangen Garantie ausstattet - und tatsächlich: bis zum heutigen Tage hat kein Zippo-Kunde auch nur einen Cent für die Reparatur der Mechanik seines Feuerzeugs bezahlt.

## ZIPPO CLASSIC BRASS BRUSHED MESSING GEBÜRSTET

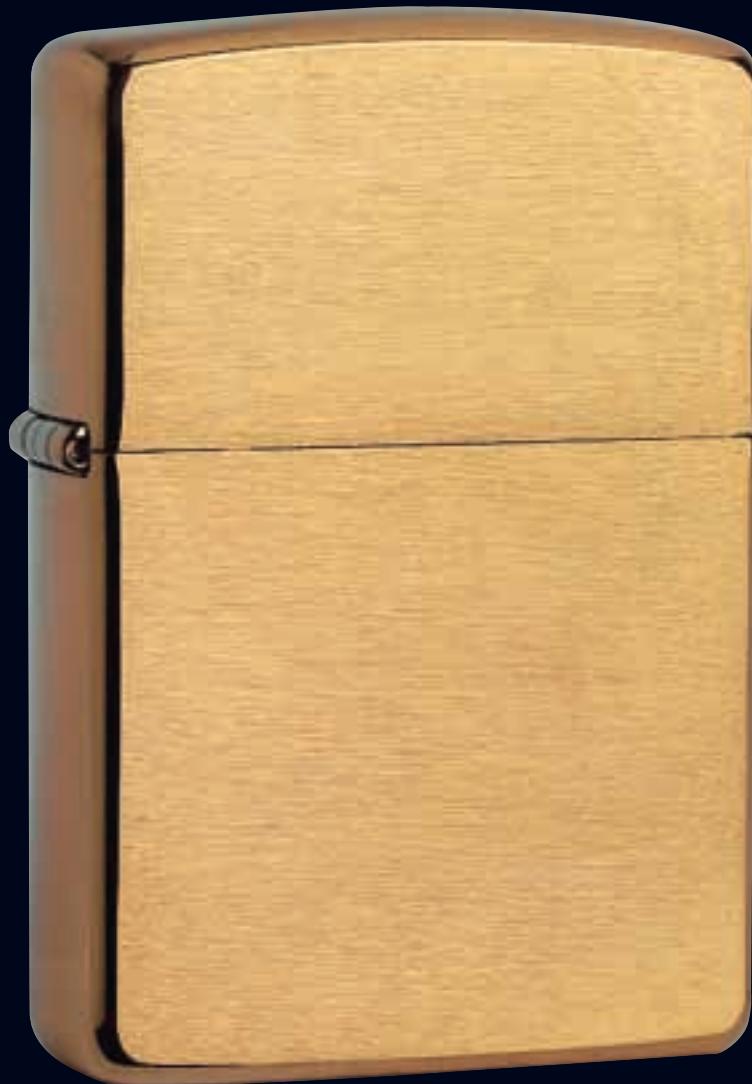

**025.204**  
Messing gebürstet



**026.002**  
Vintage Messing  
gebürstet



**025.204**  
Messing gebürstet  
mit Glanzätzung



**025.204**  
Messing gebürstet  
mit Lasergravur



**025.204**  
Messing gebürstet  
mit Computergravur

## Der Weg zum Erfolg (Die Legende wird geboren)

Ein Lotteriebrett verschaffte den Zippo-Feuerzeugen den ersten Durchbruch: das so genannte Punchboard. Für einen Einsatz von 2 Cents winkt ein Preis, wenn man das richtige Loch auf diesem Brett

trifft. Blaisdell erreicht, dass seine Zippo-Feuerzeuge als Preis eingesetzt werden und verkauft zwischen 1934 und 1940 über 300.000 seiner Feuerzeuge über diesen Vertriebskanal.

Zusätzlich entdecken immer mehr Unternehmen das unverwüsthliche Feuerzeug als Werbeträger.

## ZIPPO CLASSIC BRASS POLISHED MESSING POLIERT



**025.254**  
Messing poliert



**026.004**  
Vintage Messing poliert



**027.006**  
Messing poliert Slim



**025.254**  
Messing poliert  
mit Glanzätzung

Dann zieht Amerika in den Krieg. Treuer Begleiter der Soldaten: das Zippo-Sturmfeuerzeug. Da Messing als Rohstoff für die Rüstungsindustrie benötigt wird, stellt

Zippo auf Stahl um - schwarz lackiert, um vor Rost zu schützen. Die Soldaten sind begeistert, weil das Feuerzeug nicht blendet, die Sonne nicht verräterisch reflek-

tiert und immer und überall funktioniert. Legenden bilden sich um das Zippo-Feuerzeug. Geschichten von aufgefangenen Gewehrkugeln machen die Runde.

## ZIPPO CLASSIC CHROME POLISHED CHROM POLIERT



**021.250**  
Chrom poliert



**027.002**  
Chrom poliert Slim



**026.003**  
Vintage Chrom poliert

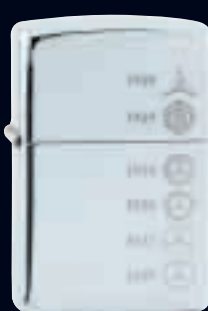

**021.250**  
Chrom poliert  
mit Lasergravur



**021.250**  
Chrom poliert  
mit Farbdruck



**021.250**  
Chrom poliert  
mit Glanzätzung

In der Nachkriegszeit entwickelt sich das Zippo-Feuerzeug zur begehrten Ikone, es ist beliebt als Geschenk, als Tausch- oder Verkaufsobjekt. Der Heimatmarkt ist ausgehungert, Kunden in Asien, Afrika und

vor allem in Europa reißen den Händlern die Zippo-Feuerzeuge regelrecht aus den Händen. 1946 stellt George G. Blaisdell jedoch alle Auslieferungen ein, weil er mit dem extern eingekauften Reibrad nicht

zufrieden ist. Metallexperten testen verschiedene Stahlarten und entwickeln die - aus Zippo-Sicht akzeptable, weil perfekte - Lösung; fortan produziert Zippo das Reibrad selbst.

## ZIPPO CLASSIC CHROME FINISH

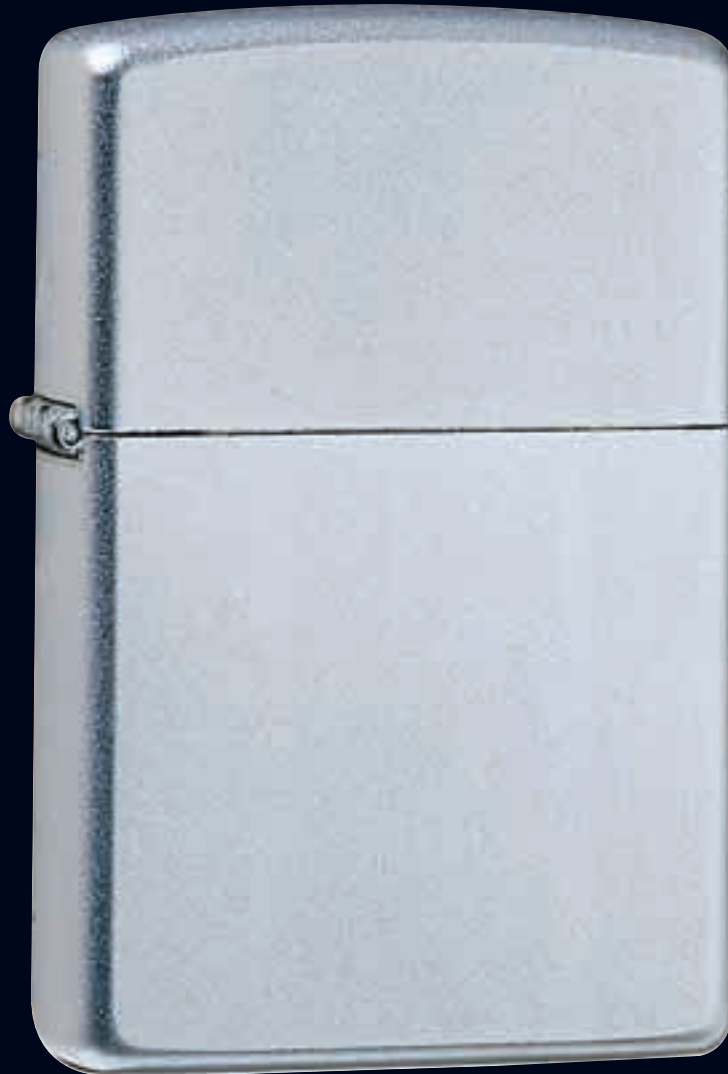

**022.205**  
Satin Finish



**027.010**  
Satin Finish Slim



**023.001**  
Streetchrome Slim



1947 wird in Bradford das zehnte millionste Zippo-Feuerzeug hergestellt, 1949 in Niagara Falls, Ontario (Kanada) die erste Produktionsstätte außerhalb der USA eröffnet.

Längst platzt die Firma aus allen Nähten. 1955 wird das neue, moderne Verwaltungsgebäude bezogen. Eine riesige Leuchtreklame auf dem Dach mit den Worten "Home of Zippo windproof lighter

– they work." ("Heimat des Zippo-Sturmfeuerzeugs – sie funktionieren") wird schnell zu einem Wahrzeichen von Bradford.

## ZIPPO REPLICA 1941



**026.006**  
Replica 1941



**026.006**  
Replica 1941  
Bottom Stamp



**026.006**  
Replica 1941  
4-barrel hinge



**026.006**  
Replica 1941  
mit Glanzätzung



**026.006**  
Replica 1941  
mit Farbdruck



**026.006**  
Replica 1941, Spezial-Box

Auch im Korea- und späteren Vietnam-Krieg sind Zippo-Sturmfeuerzeuge selbstverständlich fester Bestandteil im Gepäck eines Soldaten. Allein in Vietnam sind schätzungsweise 200.000 Zippos "im Einsatz". Vorzugsweise werden diese in der Brusttasche

getragen, als Schutz gegen feindliche Kugeln. Vietnamesische Handwerker erfüllen jeden noch so ausgefallenen Verzierungswunsch der Soldaten. Auch im heimischen Bradford werden ständig neue Gestaltungstechniken und -möglichkeiten entwickelt.

So begleitet Zippo sämtliche Missionen der NASA mit entsprechenden Motiv-Feuerzeugen. Ob National Football League (NFL), Sternzeichen, Wahlkampf oder historischer Jahrestag – Zippo-Feuerzeuge transportieren bebilderte Zeitgeschichte.

## ZIPPO BLACK ICE



**024.001**  
Black Ice



**024.001**  
Black Ice  
mit Farbdruk



**024.001**  
Black Ice  
mit Lasergravur



**024.001**  
Black Ice  
mit Farbdruk

1978 stirbt der Firmengründer George G. Blaisdell, die Leitung der Firma übernimmt Robert Gale bis 1986. Sein Nachfolger, Michael Schuler, setzt auf aggressives Marketing und die Fokussierung auf den Sammlermarkt – immerhin werden hier

rund 30 Prozent der Umsätze erzielt. So findet im Juli 1994 der erste "Nationale Zippo-Tag" in Bradford statt, ein Jahr später die erste Zippo-Tauschbörse. Die Resonanz ist gewaltig: begleitet von Funk, Fernsehen und Zeitungen tauschen

Sammler und Händler aus der ganzen Welt ihre Geschichten und Zippo-Raritäten. Inzwischen findet die Tauschbörse jährlich statt und ist fester Bestandteil des Terminkalenders der Zippo-Gemeinde.

## ZIPPO CLASSIC COLORS



**027.004**  
Schwarz matt Slim

**029.218**  
Schwarz matt



**027.011**  
Rot matt Slim



**029.218**  
Schwarz matt  
mit Farbdruck



**029.022**  
Royal Blau  
mit Farbdruck



**029.022**  
Royal Blau  
mit Lasergravur



**029.019**  
Rot matt

**Die Legende lebt**

So überzeugt er auch von seinem Produkt gewesen sein mag, George G. Blaisdell konnte nicht ahnen, dass er 1932 eine amerikanische Ikone schuf. Nicht nur ein perfektes Feuerzeug ausgestattet mit

einer lebenslangen Garantie, sondern auch eine der kleinsten und beliebtesten Werbeflächen der Welt. In den zurückliegenden 70 Jahren wurden mehr als 325 Millionen Zippo-Feuerzeuge hergestellt.

Zurzeit sind es täglich über 60.000, die das Werk in Bradford, Pennsylvania (USA), verlassen.

**Wann wird es Ihres sein?**

**ZIPPO CHAMPAGNE**



**024.004**  
Champagne

**ZIPPO MOOD INDIGO**



**024.003**  
Mood Indigo



**024.003**  
Mood Indigo  
mit Farbdruck



**024.003**  
Mood Indigo  
mit Farbdruck



**024.003**  
Mood Indigo  
mit Lasergravur



# ZIPPO MPL – MULTI-PURPOSE LIGHTER

## Das Gas-Feuerzeug für Grillparty, Kamin, Kerzen und weitere vielfältige Anwendungen

Seit mehr als 70 Jahren setzen Zippo Feuerzeuge weltweit Maßstäbe.

Mit dem Qualitätswissen und der Erfahrung aus diesen 70 Jahren hat Zippo die Produktpalette erweitert und den Zippo **Multi-Purpose** Lighter – kurz: das Zippo MPL – entwickelt.

Seine vielfältigen Anwendungsmöglichkeiten machen das Zippo MPL so erfolgreich.

Ob zu Hause, bei der Grillparty, für Kerzen und Kamin oder für den Outdoor-Einsatz, das Zippo MPL wird schnell zum unentbehrlichen Begleiter.

Wie immer liegt bei Zippo der Unterschied auch im Detail. Die einzigartige Zweiknopf-Zündung des Zippo MPL sorgt für höchste Sicherheit und Bedienungskomfort.

Das Gehäuse des Zippo MPL ist – ganz in der Tradition der Zippo Feuerzeuge – aus Messing. Das macht auch das Zippo MPL besonders formstabil und außerordentlich haltbar. Dank des hochwertigen Materials in Verbindung mit dem durchdachten Design liegt das Zippo MPL gut in der Hand.

Die Flammenhöhe ist für die verschiedenen Anwendungen stufenlos regulierbar.

Eine Füllung mit Zippo Premium Butane Gas reicht für ca. 400 Zündungen. Das große Tankanzeigefenster gibt jederzeit Auskunft über den Gasvorrat.

Seine variablen Einsatzmöglichkeiten machen es darum auch zum perfekten Geschenk für jedermann.

Und das Beste – das Zippo MPL bringt seine hochwertige Geschenkverpackung gleich mit. Bleibt dann nur noch die Qual der Wahl: Silver Satin oder Black Matt?

Mit dem Zippo MPL spricht Zippo Konsumenten an, die auch bei Gas-Feuerzeugen Wert legen auf Stil, Design, Leistung und Qualität und die eine Alternative zu Wegwerf-Feuerzeugen suchen. Das Zippo MPL ist zudem mit einer fünfjährigen Garantie ausgestattet – einmalig bei Gas-Feuerzeugen in Europa, aber typisch Zippo.

Auch das Zippo MPL bietet Ihnen die optimale Fläche, um Ihr Logo bei Ihrer Zielgruppe zu platzieren. Auf den Seiten 14/15 dieser Broschüre können Sie sich über die Möglichkeiten informieren, aber gerne auch mit uns Kontakt aufnehmen. Wir zeigen Ihnen, welche Bedruckungsvarianten möglich sind.



Zippo – der Begriff für Qualität

Haltbares Metallgehäuse (Messing plated)



Fortschrittliches Zündsystem

Verstellbare Flammenhöhe



### 501.001

Zippo MPL Silver Satin  
inkl. Geschenkbox

### 501.002

Zippo MPL Black Matt  
inkl. Geschenkbox  
(ohne Abbildung)



Sicherheits-Zweiknopf-Zündung

Ergonomisches Design

Praktische Aufhängemöglichkeit

Tankanzeigefenster

Einfüllöffnung für Zippo Premium Butane Gas

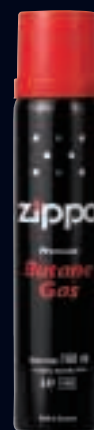

### 702.001

Zippo Premium Butane Gas



# ZIPPO – BEDRUCKUNGSFLÄCHEN

# BEDRUCKUNGSFLÄCHEN



MPL

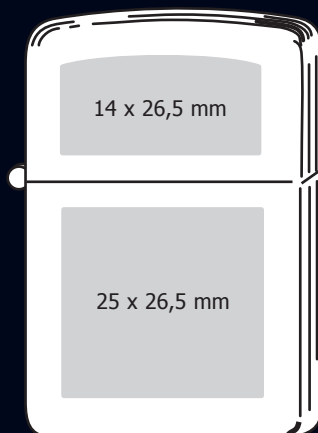

Zippo Basic

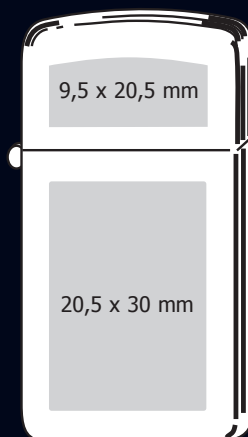

Zippo Slim

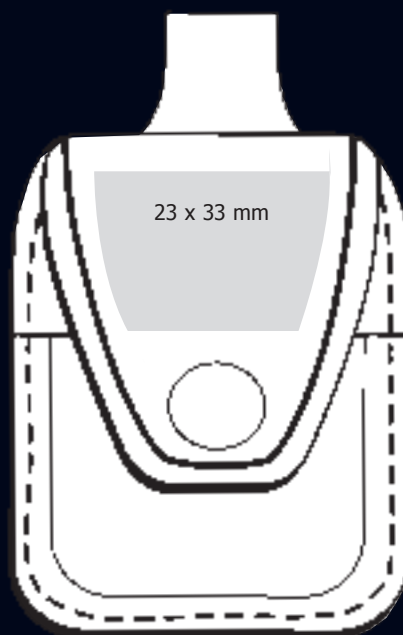

Lederetui

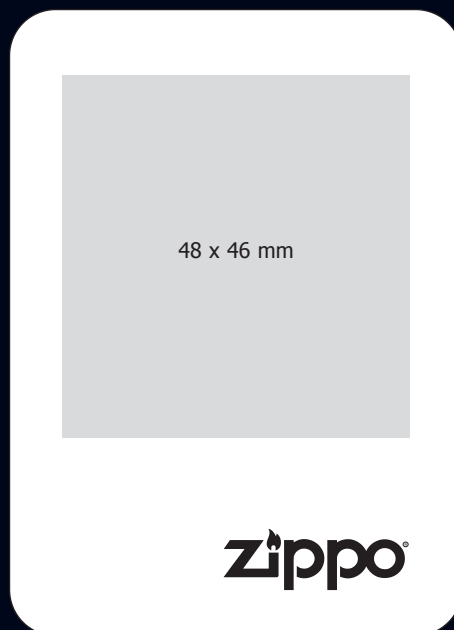

Metallbox



14

[www.fire-con.com](http://www.fire-con.com)

# WERBEANBRINGUNG AUF ZIPPO – PRODUKTEN

Das hohe Qualitätsniveau der Fertigung setzt sich bei Zippo im Bereich der Werbeanbringung fort. Nur qualitativ hochwertigste Techniken kommen zum Einsatz. Fünf verschiedene Verfahren stehen zur Auswahl und bieten die Möglichkeit, die Werbebotschaft optimal umzusetzen. Dazu gehört auch das neuste Verfahren, die Lasergravur. Wir informieren Sie gerne über weitere Details.



## ÄTZUNG MIT FARBAUSLEGUNG / ETCH & PRINT

Zippo nutzt diese Technik auf zwei Oberflächen: Rostfreiem Edelstahl und verchromten Flächen. Dabei wird das Bild mit säureresistenter Farbe aufgedruckt, die nur die Stellen freilässt, die geätzt werden sollen. Das Zippo wird dann in einem Säurebad geätzt. Danach werden die vertieft geätzten Stellen mit Farbe ausgelegt – immer eine Farbe nach der anderen. Zwischen den verschiedenen Farben muss eine Trennungslinie aus Metall sein. Das Ergebnis ist eine qualitativ hochwertige Farbgrafik, die direkt in das Metall geätzt ist. Diese Technik garantiert langlebige hochwertige Werbung.

## FARBDRUCK / SURFACE IMPRINT

Alle matten und Midnight – Chrom Produkte werden mit der Farbdrucktechnik veredelt. Diese Technik wird ebenfalls bei Chrom – Produkten angewendet, wenn die Vorlage keine Trennlinien zwischen den Farben aufweist. Hochwertige Epoxy – Farben werden mittels Siebdruck auf das Produkt aufgebracht und dann in einem extra Arbeitsgang eingebrannt, so dass die Farbe mit der Oberfläche des Zippo zu einer widerstandsfähigen Einheit verschmilzt. Dadurch werden Produkte mit unübertroffener Langlebigkeit des Drucks und strahlenden Farben erzielt.



## GLANZÄTZUNG / LUSTRE ETCH

Die Prozedur für die Glanzätzung ist dieselbe wie für die Ätzung mit Farbauslegung mit Ausnahme des letzten Schrittes. Statt die geätzten Flächen mit Farben auszulegen werden sie sanft poliert und geben so den geätzten Stellen dieselbe Oberfläche wie dem Rest des Zippo. Dies bewirkt einen sehr dezenten und eleganten Eindruck.

## LASERGRAVUR / LASER ENGRAVING

Die Lasergravur ist die neuste Technik, die von Zippo zur Personalisierung der Produkte angewendet wird. Dieses hochmoderne Verfahren erlaubt eine unglaubliche Flexibilität beim Anbringen des Motivs und ist auf den meisten Zippo-Produkten anwendbar. Die Lasergravur – Maschinen werden computergesteuert, um eine akkurate Wiedergabe des Motivs zu gewährleisten.



## COMPUTERGRAVUR / COMPUTER ENGRAVING

Zippo hat eine große Auswahl von computergesteuerten Graviermaschinen im täglichen Einsatz. Das ermöglicht es, große Stückzahlen von gravierten Produkten zu realisieren. Die Vorlage wird computergesteuert mit Fräsbohrern bzw. Diamantköpfen direkt in das Zippo graviert. Im Bereich der hochwertigen Gravurtechnik ist Zippo führend.

# ACCESSOIRES

# ACCESSOIRES



**701.006**  
Zippo Lederetui schwarz  
mit Clip



**701.003**  
Zippo Lederetui braun  
mit Gürteltasche



**701.005**  
Zippo Lederetui braun  
mit Clip



**701.004**  
Zippo Lederetui schwarz  
mit Gürteltasche



**701.009**  
Zippo Lederetui schwarz  
mit Verschlusslasche



**701.012-5**  
Karton-Geschenkbox mit  
Lederetui in schwarz oder braun  
ohne Feuerzeug



16

www.fire-con.com



**701.011**  
Metallbox mit Farbdruck  
ohne Feuerzeug



**701.010**  
Karton-Geschenkbox mit Ersatz-  
feuersteinen und Nachfüllbenzin  
ohne Feuerzeug

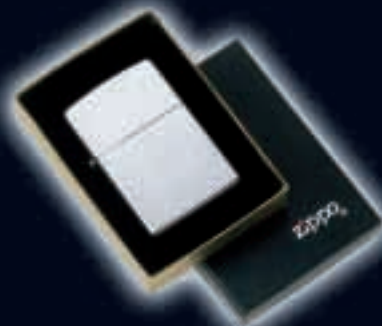

Karton-Geschenkbox



**859.896**  
Samt-Geschenkbox blau



**859.895**  
Samt-Geschenkbox schwarz



Holz-Geschenkbox



# Zippo Windproof Lighter ANATOMY

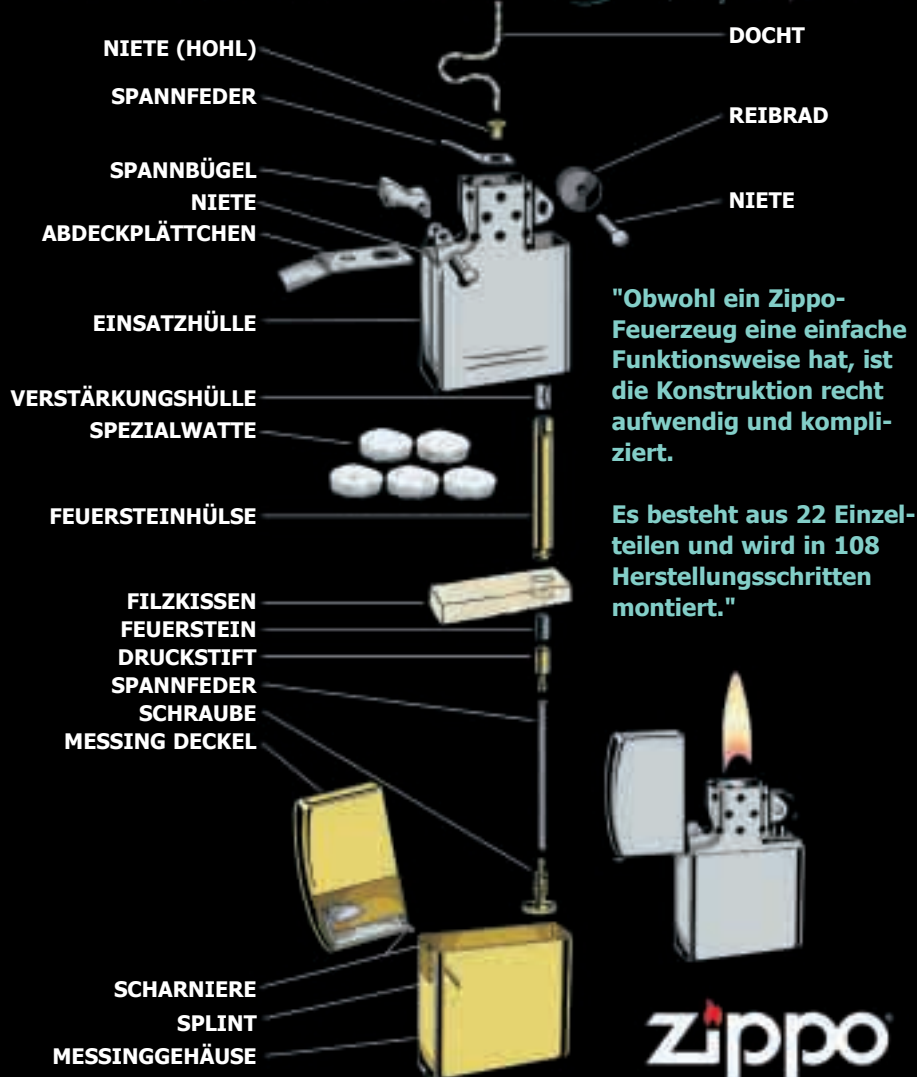

Dieses **CODE - BEISPIEL** zeigt ein Zippo mit dem Herstellungsdatum Juli 1997



IDENTIFICATION CODES			
YEAR	LEFT	J	RIGHT
1996	A. J.		01
1997	A. J.		01
1998	A. J.		02
1999	A. J.		03
2000	A. J.		04
Beginning in 2001 the Roman numerals, indicating the year, were replaced with numbers corresponding to the 1997 date of the year of manufacture as follows:			
2001	A. J.		01
2002	A. J.		02
2003	A. J.		03
2004	A. J.		04
2005	A. J.		05
2006	A. J.		06
2007	A. J.		07
2008	A. J.		08
2009	A. J.		09
2010	A. J.		10

For more collecting information consult one of several books about Zippo lighters or visit Zippo.com.

# SERVICEPORTFOLIO



- wir zeigen Ihnen anhand von grafischen Zeichnungen, wie **IHR ZIPPO** aussehen kann; natürlich anhand von **STANDARD-FEUERZEUGEN**; aber auch **SPEZIELLE DESIGN-WÜNSCHE** werden bei uns erfüllt! Nehmen Sie einfach Kontakt zu uns auf...wir versprechen, Ihre Wünsche zu erfüllen



18

www.fire-con.com

- anhand von **MUSTERN** (qualitativ nah an der späteren Serienproduktion) veranschaulichen wir Ihnen vor Auftragserteilung das tatsächliche Erscheinungsbild **IHRER ZIPPOS**. Stellen Sie uns Ihre Logodaten zur Verfügung und wir kümmern uns – innerhalb schnellster Zeit –, um Ihnen eine perfekte **ENTSCHEIDUNGSGRUNDLAGE** an die Hand zu geben



- wir zeigen Ihnen einfach und kompetent, welche **BEDRUCKUNGSFLÄCHEN** und **-VARIANTEN** für Zippo-Feuerzeuge möglich sind. Gleich, ob Sie eine Bedruckung, eine Gravur oder eine spezielle Grundfarbenlackierung wünschen...wir erklären Ihnen – im persönlichen Gespräch – die **TECHNISCHEN MÖGLICHKEITEN** und fragen, wenn notwendig im Herstellerwerk in Amerika nach, ob Ihre Wünsche umzusetzen sind

# SERVICEPORTFOLIO

- das Tüpfelchen auf dem i; ein hochwertiges Werbemedium muss die Zielgruppe unbeschädigt und optisch ansprechend erreichen; wir beraten Sie in Sachen **VERPACKUNGSMÖGLICHKEITEN** ... Geschenkbox mit Nachfüllbenzin, hochwertige Aluminiumbox, Ledertasche mit Gürtel-Clip u.v.m.; auf Wunsch natürlich mit Ihrem Logo und Ihren individuellen **AUSSAGEN** auf der Verpackung (zum Beispiel: Lieber Kunde, mit diesem Artikel möchten wir uns für Ihre Treue und für die angenehme Partnerschaft bedanken. Auch in stürmischen Zeiten arbeiten wir gerne mit Ihnen zusammen...genau wie Ihr neues Zippo-Feuerzeug!)



- Sie möchten **IHR ZIPPO** an Ihre selektierte Zielgruppe verschicken, haben jedoch keine Ressourcen? Fragen Sie nach unserem **"VERSANDSERVICE"**. Wir versprechen Ihnen kostengünstigen und neutralen Versand – gleich für welche Ihrer Aktionen...gleich in welcher Verpackung



- unser persönlicher **BERATUNGSSERVICE** hilft Ihnen **GELD ZU VERDIENEN** ..., denn wir beraten Sie, wie ein Zippo-Feuerzeug ein Anreizmittel für Ihre Mitarbeiter sein kann bzw. wie Sie Ihr gesamtes Werbeartikelspektrum aktiv (bis hin zum Endverbraucher) vermarkten können.



*the lighters company*



*vertrieb von original zippe-feuerzeugen*



**fire-con gmbh**

dieselstraße 5

d-48653 coesfeld / germany

fon: +49 (0) 2541-92614-0

fax: +49 (0) 2541-92614-9

**info@fire-con.com**

**www.fire-con.com**